



II2G Ex d IIB T4 Gb



12"



20"



Portatil
y Liviano

Práctico
Y Fácil de usar

Silencioso
Y Eficiente

Ventilación Para:

- Ventilador Para espacios Confinados
- Ventilación Carro Cisterna
- Tanques de almacenamiento
- Silos
- Fosas de cableado
- Pozos de Verificación
- Alcantarillas
- Socavones (No mineros)
- Cuartos subterráneos
- Contenedores

CUMPLIMIENTO DE NORMAS SGSS

Disponible en **DOS TAMAÑOS** de 12 y 20"
Con Ducto Flexible de 5 y 10 m de largo.





II2G Ex d IIB T4 Gb



Los ventiladores Windy® Serie EFH Ex son equipos especializados para la ventilación de aire en espacios confinados donde se requiere alta potencia de aire que reduzca la toxicidad dentro del espacio a intervenir y que aumente la oportunidad de bienestar de los trabajadores. Ambos modelos cuentan con Ducto Flexible (accesorio) de hasta 5 Metros de longitud.



Características Generales

- Potente velocidad de aire
- Ducto Flexible en la descarga de hasta 5 metros
- Carcasa en Acero pintado
- Ruedas con freno, que permite fácil movilidad (Solo EFH-EX 20")
- Guardas de seguridad por ambos lados
- Motor de Alta eficiencia y bajo consumo energía
- Opera a 110 v
- Bajo nivel de ruido
- Ventilador silencioso
- Rotor en aluminio

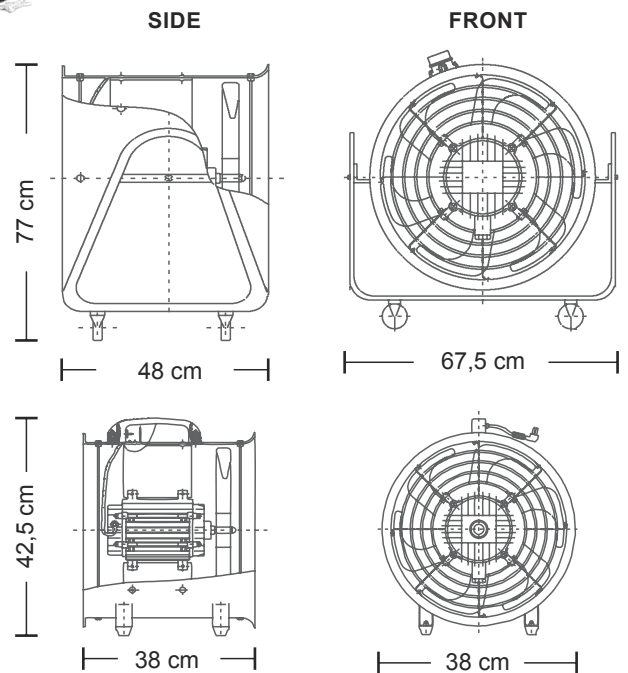

Modelo	Diámetro de rotor (in)	Voltaje (V)	Potencia (Kw)	Nivel de Ruido dBA @3m	RPM	Volumen de Aire CFM	Peso (Kg)	Longitud Ducto Flexible
Windy EFH-12 EX	12 (30cm)	110	0.55	70	3300	2700	14,5	5 m
Windy EFH-20 EX	20 (50cm)	110	0,90	73	1720	5800	37	5 m